

MODE D'EMPLOI BORNES DE RECHARGE AC

TABLE DES MATIÈRES

INFORMATIONS GÉNÉRALES ET GARANTIE	3
INSTRUCTIONS DE MONTAGE	4
INSTRUCTIONS DE CABLAGE	5
AUTRES INFORMATIONS	6
DESCRIPTION DU PRODUIT	10
FONCTIONNEMENT LIBRE	13
FONCTIONNEMENT PERSONAL	15
FONCTION NET (OCPP)	18
ANOMALIES	33
PROGRAMMATEUR DE LA CARTE	35
POWER MANAGEMENT (OEN OPTION)	38
MAINTENANCE ET ASSISTANCE	43

InfoTECH

ITALY **WORLDWIDE**

Numero Verde
800-018009

ScameOnLine
e-mobility@scame.com



INFORMATIONS GÉNÉRALES

Les bornes Scame réalisent le mode de charge 3 (selon la norme IEC/EN 61851-1) qui consiste à lors du raccordement du véhicule électrique ou hybride au réseau d'alimentation en courant alternatif. à l'aide de connecteurs spécifique (selon les normes IEC/EN 62196-1 e 2).

Les bornes de recharge E-Bike sont des panneaux de distribution (selon la norme IEC/EN 61439-3) équipés avec prises domestiques (selon IEC 60884-1) destinées à la recharge de vélos électriques à pédales assisté par chargeur de batterie externe ; leur utilisation pour les recharges en mode 1 n'est autorisée que lorsqu'elle n'est pas le mode de charge 3 est obligatoire (selon la norme IEC/EN 61851-1).

- Le présent manuel contient les consignes et les instructions à respecter obligatoirement durant l'installation, l'utilisation et l'entretien de la borne de recharge et doit être mis à disposition du personnel autorisé.
- L'installation, la mise en service de la borne et les interventions d'entretien doivent être effectués uniquement par un personnel spécialement qualifié et autorisé dans le respect des normes, réglementations et législation en vigueur en matière de sécurité.
- Le fabricant de la borne ne peut être retenu responsable pour les éventuels dommages aux personnes, aux animaux et/ou aux objets dérivant du non-respect des indications fournies dans ce manuel.
- L'amélioration étant continue, nous nous réservons, à n'importe quel moment, le droit d'apporter les modifications nécessaires aux produits et au présent manuel.
- La reproduction, totale ou partielle, de ce manuel sans l'autorisation de Scame Parre S.p.A, est interdite.



DANGER : Risque d'électrocution, d'explosion ou d'arc électrique

- Avant toute intervention, couper le courant de la borne de recharge et contrôler l'absence de tension à l'aide d'un détecteur.
- Avant de mettre la borne en marche, vérifier la connexion à la terre de la structure métallique avec le conducteur jaune/vert et prévoir un dispositif de protection de la ligne d'alimentation automatique et différentiel coordonné avec l'installation de mise à la terre.
- Vérifier que le véhicule est opportunément bloqué avant de le brancher à la borne.
- Les câbles, les prises et les fiches utilisées pour la connexion du véhicule doivent respecter les conditions de sécurité requises par la législation en vigueur.
- L'utilisation de câbles de rallonge pour la connexion du véhicule est interdite.
- Le non-respect des consignes de sécurité peut provoquer de graves blessures et entraîner même la mort.



ATTENTION : Risque d'endommagement de la borne

- Éviter de toucher les cartes électroniques et/ou utiliser des équipements appropriés pour accéder aux éléments/parties sensibles aux décharges électrostatiques.
- Installer, si les conditions environnementales l'imposent, une protection contre les décharges atmosphériques dans le tableau d'alimentation situé en amont (exemple : un parasurtenseur type 2, $U_p = 1,5 \text{ kV}$, $I_n = 20 \text{ kA}$).
- Il ne faut pas installer ni utiliser une borne endommagée.
- Pour le nettoyage, utiliser un chiffon humide ou un détergent neutre compatible avec les matériaux plastiques.

GARANTIE

- La borne de recharge illustrée dans ce manuel est couverte par la garantie légale de conformité prévue par le Code italien de la consommation (articles 128 et suivants) qui couvre le remboursement, la réparation ou le remplacement nécessaires pour remédier aux éventuels défauts de fabrication

MODE D'EMPLOI BORNES DE RECHARGE AC

pouvant se vérifier durant une période d'utilisation normale de 24 mois à compter de la date de livraison de l'article.

- Toute intervention de modification de la borne ou installation et mise en service non conformes aux indications de ce manuel annulent la garantie et la validité des certifications du produit

INSTRUCTIONS DE MONTAGE

BORNES SUR PIED

- Les bornes de recharge sur pied sont fournies assemblées (corps et pied).
- Le corps est fixé au pied avec 4 barres filetées M12 et les boulons respectifs et, pour les installations s'effectuant en deux fois, il peut être démonté pour permettre de fixer d'abord le pied au sol.
- Le pied peut être fixé au sol au moyen du kit d'agrafes (en option) à noyer dans le béton ou au moyen de 4 chevilles d'expansion (non incluses).
- Le kit d'agrafes est une plaque avec 4 barres filetées M8 pliées en J (L = 210mm).

BORNES MURALES

- Les bornes de recharge murales sont fournies pré-assemblées (corps et pied).
- Accéder au compartiment interne en retirant le couvercle, afin de fixer la borne. Pour les méthodes de fixation, suivre la fiche d'instructions.
- Pour le perçage, respecter les mesures indiquées dans la fiche d'instructions (incluse).

BORNES SUR POTEAU (EN OPTION)

- Fixer le poteau au sol avec les 4 chevilles à expansion (non fournies) et fixer la plaque au poteau en utilisant les colliers fournis avec.
- Fixer la borne de la même manière que pour le montage mural sur la plaque.

POUR LES INSTRUCTIONS COMPLÈTES DE MONTAGE, VOIR LES FICHES D'INSTRUCTIONS (INCLUDES)

IL EST RECOMMANDÉ D'INSTALLER LES PRODUITS DANS DES ZONES NON ÉCLAIRÉES DIRECTEMENT PAR LE SOLEIL ET D'UTILISER LES SUPPORTS FOURNIS.

INSTRUCTIONS DE CÂBLAGE

CARACTÉRISTIQUES DE L'INSTALLATION

- Vérifier les grandeurs électriques suivantes :
 - ◇ Système de liaison à la terre : TT, TN(S), TN(C),
 - ◇ Tension entre les phases (L-L) : valeur comprise entre 380 et 400 Vac
 - ◇ Tension entre la phase et neutre (L-N) : valeur comprise entre 220 et 230 Vac
 - ◇ Tension entre le neutre et la terre (N-PE) : valeur inférieure à 5 Vac
 - ◇ Fréquence (f) : valeur de 50 ou 60 Hz
 - ◇ Résistance de terre (Rt) : valeur inférieure à 50Ω
 - ◇ Taux de distorsion harmonique (THD) : valeur inférieure 8 %
- Des valeurs différentes pourraient compromettre la charge.

LIGNE D'ALIMENTATION

- Les bornes ont des espaces conçus pour l'entrée des câbles : exécuter les perçages et le montage des presse-étoupes comme indiqué dans la fiche d'instructions (incluse).
- Les bornes disposent de barrettes de raccordement pour connecter les câbles : connecter les conducteurs de phase, neutre et terre comme indiqué dans le schéma de câblage (inclus).
- Réaliser la ligne d'alimentation avec une conduite de section adaptée à la charge

Puissance (kW)	Tension (V)	Courant (A)	Section de câble (mm ²)	Longueur max (m)
3,7	230	16	3G4	50
7,4	230	32	3G6	40
11	400	16	5G4	100
22	400	32	5G6	80
44	400	63	5G16	100

Valeurs déterminées en considérant les câbles de type FG7OR 0.6/1kV et la chute de tension < 4%

Le concepteur du système électrique est seul responsable du dimensionnement de la ligne électrique.

AUTRES INFORMATIONS

MAX0 : carte de contrôle

SW1 : bouton de redémarrage.

- Appuyez brièvement pour redémarrer la station.
- Une pression prolongée (> 20S) provoque la réinitialisation de la carte à la configuration par défaut avec les commandes désactivées.

Attention : la configuration par défaut est à utiliser uniquement en cas d'urgence et peut ne pas fonctionner correctement sur certaines versions, la configuration d'origine doit être restaurée au plus vite.

SW2 : sélecteur de courant maximal délivrable

- 0: 6A, 1: 10A, 2: 13A, 3: 16A, 4: 20A, 5: 25A, 6: 32A, 7: 40A, 8: 50A, 9: 63A

SW4 : sélecteur de résistance de terminaison série du compteur

SW5 : Sélecteur de résistance de terminaison série NET

IN1-GND : contact d'activation à distance.

- S'il est fermé, il suspend la charge en cours ou inhibe une nouvelle charge.
- S'il est ouvert, il reprend la charge en cours ou autorise une nouvelle charge.

PCX0 - SBC0 : serveur local avec protocole OCPP (Optionnel)

- Dispositif de gestion à distance

SCU : tableau de commande

SW1 : bouton de redémarrage.

- Appuyez brièvement pour redémarrer la station.
- La pressione prolungata (>20S) provoca il reset della scheda alla configurazione di default con controlli disabilitati.

Une pression prolongée (> 20S) provoque la réinitialisation de la carte à la configuration par défaut avec les commandes désactivées.

CN8 : sélecteur de courant maximum délivrable

- 0: 6A, 1: 10A, 2: 13A, 3: 16A, 4: 20A, 5: 25A, 6: 32A, 7: 40A, 8: 50A, 9: 63A

AB-REM : contact de validation à distance

- S'il est fermé, il suspend la charge en cours ou inhibe une nouvelle charge.
- S'il est ouvert, il reprend la charge en cours ou autorise une nouvelle charge.

SBC-LAN: serveur local avec protocole OCPP (Optionnel)

- Dispositif de gestion à distance

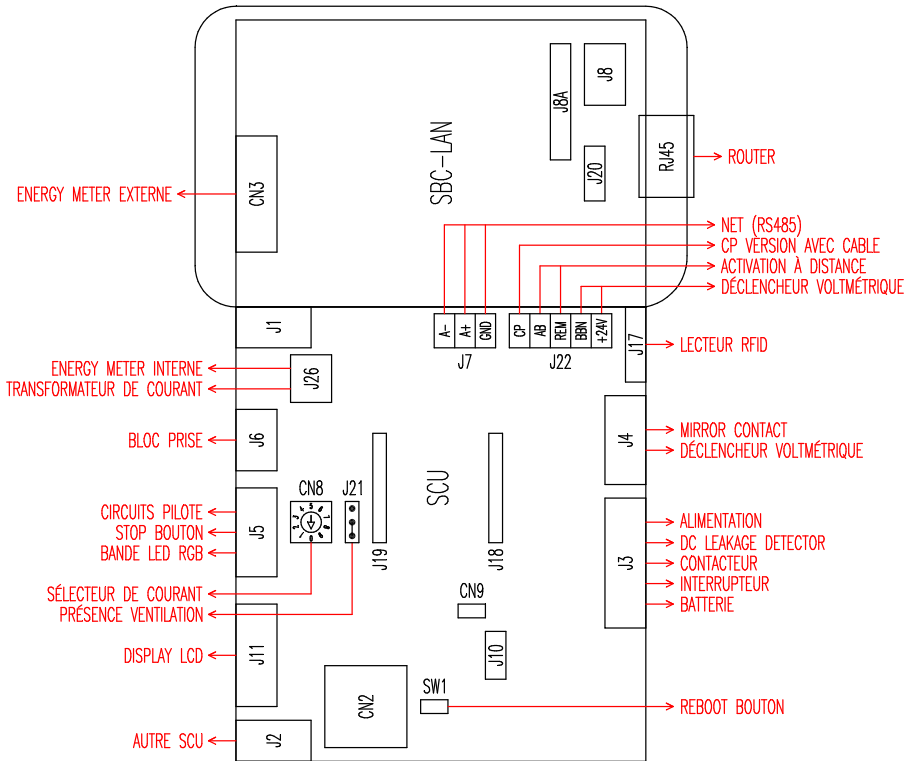

DESCRIPTION DU PRODUIT

Les bornes peuvent être équipées, selon la version, de :

1. **Écran (multilingue).**
2. **Lecteur Rfid (Mifare Classic ou Mifase Plus).**
3. **LED (paire de leds ou ruban RGB)**
4. **Touche :**
 - Changer de langue (appuyez lorsque le point de recharge n'est pas utilisé).
 - Affichage de la consommation (maintenir longtemps enfoncé lorsque le point de recharge n'est pas utilisé, uniquement avec les compteurs d'énergie).
 - Interruption de la charge (en mode libre appuyer pendant la charge).
5. **Prises :**
 - Volants avec câble (type 1 et type 2 par exemple).
 - Sans blocs (type 3A et prise allemande par exemple).
 - Avec bloc fiche (type 2 par exemple).
 - Avec bloc fiche/couvercle (type 3A, type 2 et prise allemande par exemple).

Selon la version, les bornes peuvent fonctionner en mode :

- LIBRE : l'identification de l'utilisateur n'est pas obligatoire.
- PERSONNEL : l'identification de l'utilisateur est obligatoire.
- NET : identification de l'utilisateur requise et gestion à distance

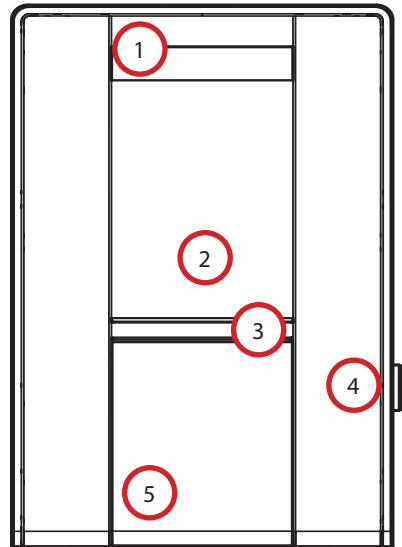
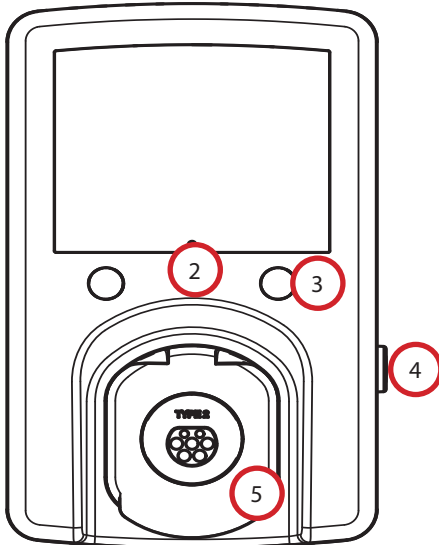
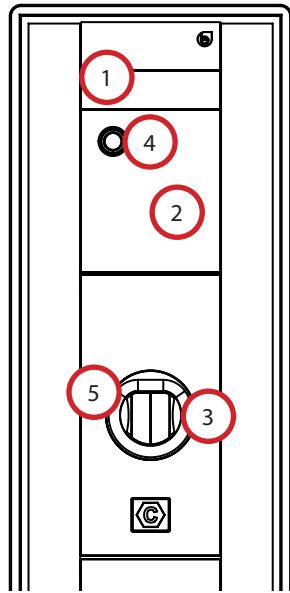
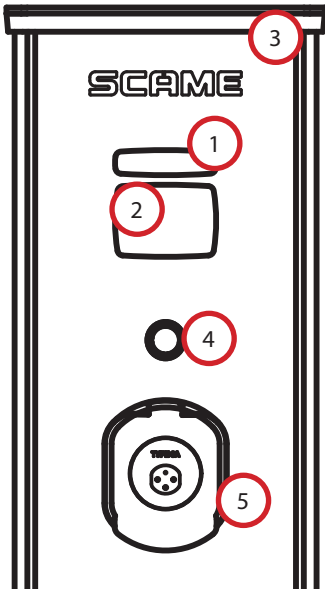

MODE D'EMPLOI BORNES DE RECHARGE AC

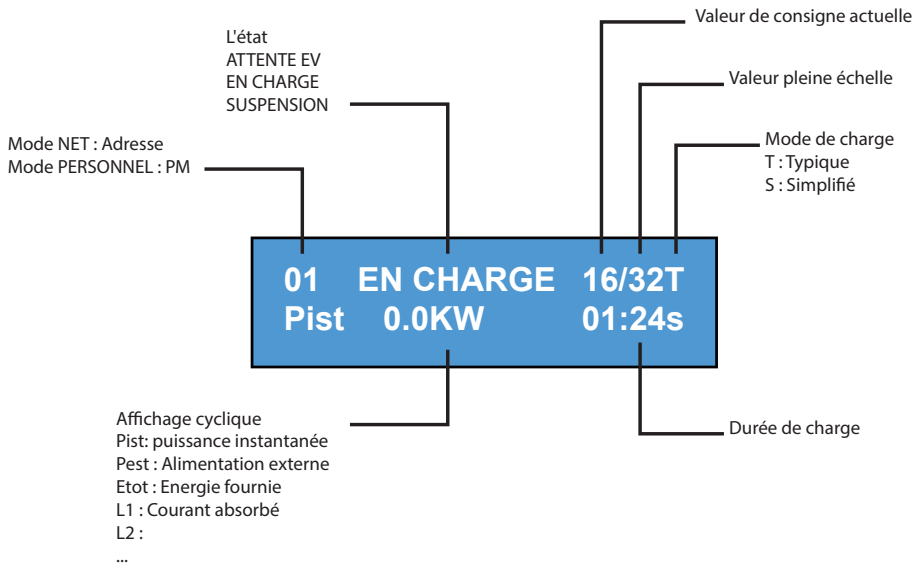

FONCTIONNEMENT LIBRE

BORNE ACCESSIBLE À TOUT LE MONDE SANS AUCUNE RECONNAISSANCE

Bornes WB, UB

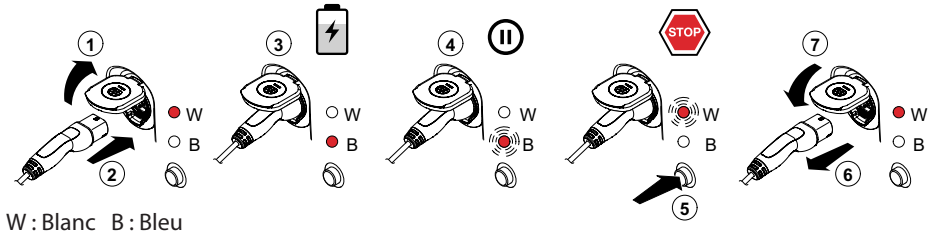

Bornes BE-W, BE-A, BE-B, BE-K, CA, CB WD

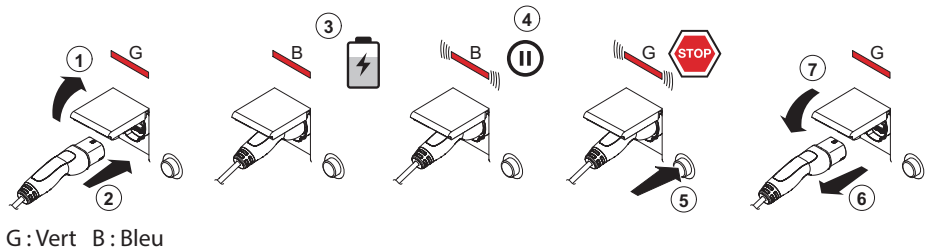

NB : À la fin de la charge, il est obligatoire de déconnecter le câble cord-set de la borne. Pour démarrer une nouvelle charge, il est nécessaire de reconnecter le câble cord-set à la borne.

CHANGER DE MODE

- Terminer la charge en cours
- Maintenir le bouton d'arrêt enfoncé et présenter en même temps sur le lecteur RFID la **MASTER CARD** (rouge) pour changer de mode
- Répéter l'opération pour revenir au mode précédent.

MODE D'EMPLOI BORNES DE RECHARGE AC

État	Paire de led	Led RVB	Écran (si présent)
Borne non alimentée	× ×	×	×
Alimenter la borne	× (((●)))	(((●)))	SCAME PARRE (version firmware)
Borne alimentée	○ ×	●	PRISE DISPONIBLE
Brancher la fiche à la prise	○ ×	●	FICHE BRANCHÉE
Brancher le véhicule	× (((●)))	(((●)))	ATTENTE VÉHICULE ÉLECTRIQUE
Si le véhicule doit être chargé	× ●	●	EN CHARGE (étalonnage) (courant) (énergie) (temps)
Si le véhicule ne doit pas être chargé	× (((●)))	(((●)))	INTERRUPTION (courant) (énergie) (temps)
Si la borne interrompt la charge	× (((●)))	(((●)))	ATTENTE À DISTANCE (temps)
Appuyer sur la touche	(((○))) ×	(((●)))	DÉBRANCHER LA FICHE
Débrancher la fiche	○ ×	●	PRISE DISPONIBLE

× = éteint ○ - ● - ● = voyant fixe (((○))) - (((●))) - (((●))) = voyant intermittent

FONCTIONNEMENT PERSONNEL

BORNE À ACCÈS RÉSERVÉ PAR BADGE

Bornes WB, UB

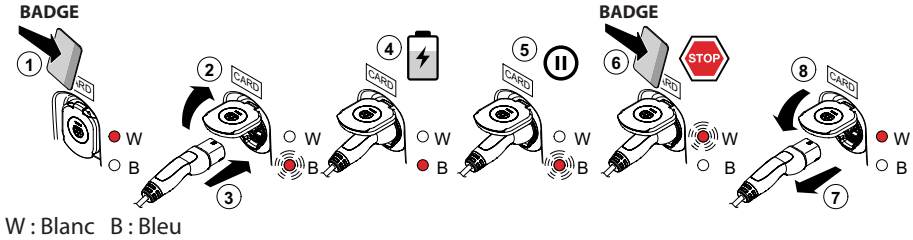

Bornes BE-W, BE-A, BE-B, BE-K, CA, CB WD

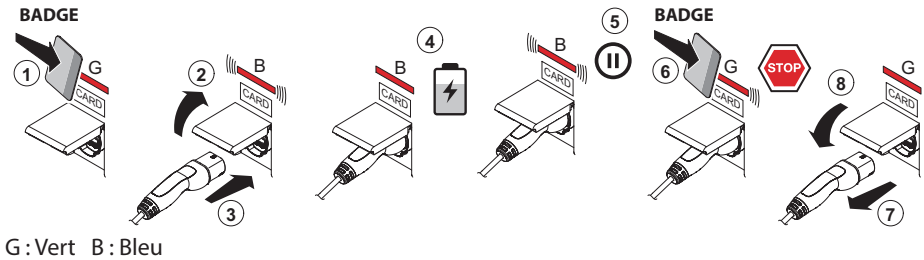

NB : À la fin de la charge, il est obligatoire de déconnecter le câble cord-set de la borne. Pour démarrer une nouvelle charge, il est nécessaire de reconnecter le câble cord-set à la borne.

CHANGER DE MODE

- Terminer la charge en cours
- Maintenir le bouton d'arrêt enfoncé et présenter en même temps sur le lecteur RFID la **MASTER CARD** (rouge) pour changer de mode
- Répéter l'opération pour revenir au mode précédent.

MODE D'EMPLOI BORNES DE RECHARGE AC

État	Paire de led	Led RVB	Écran (si présent)
Borne non alimentée	× ×	×	×
Alimenter la borne	× (((●)))	(((●)))	SCAME PARRE (version firmware)
Borne alimentée	○ ×	●	PRÉSENTER LA CARTE
Présenter la carte	× (((●)))	(((●)))	BRANCHER LA FICHE
Brancher la fiche à la prise	× (((●)))	(((●)))	FICHE BRANCHÉE
Brancher le véhicule	× (((●)))	(((●)))	ATTENTE VÉHICULE ÉLECTRIQUE
Si le véhicule doit être chargé	× ●	●	EN CHARGE (étalonnage) (courant) (énergie) (temps)
Si le véhicule ne doit pas être chargé	× (((●)))	(((●)))	INTERRUPTION (courant) (énergie) (temps)
Si la borne interrompt la charge	× (((●)))	(((●)))	ATTENTE À DISTANCE (temps)
Présenter la carte	(((○))) ×	(((●)))	DÉBRANCHER LA FICHE
Débrancher la fiche	○ ×	●	PRÉSENTER LA CARTE

× = éteint ○ - ● - ● = voyant fixe (((○))) - (((●))) - (((●))) = voyant intermittent

GESTION DES UTILISATEURS

PASSER LES NOUVEAUX BADGES

- Lorsque la borne est en mode PERSONNEL
(écran : PM PRÉSENTER LA CARTE)
- Montrer la master card sur le lecteur RFID pour passer à la programmation
(écran : GESTION ARCHIVES - PRÉSENTER LA CARTE)
- Montrer sur le lecteur RFID le badge à insérer en mémoire
(écran : ID REGISTRE – 001 UTILISATEURS)
- Montrer tous les badges que vous souhaitez insérer en mémoire ou fermer la gestion des archives en présentant la master card ou en faisant expirer le compte à rebours

ANNULATION DU BADGE

- Lorsque la borne est en mode PERSONNEL
(écran : PM PRÉSENTER LA CARTE)
- Montrer la master card sur le lecteur RFID pour passer à la programmation
(écran : GESTION ARCHIVES - PRÉSENTER LA CARTE)
- Montrer sur le lecteur RFID le badge à supprimer de la mémoire (écran : SUPPRIMER UTILISATEUR ?)
- Montrer sur le lecteur RFID le même badge pour confirmer la suppression (écran : ID SUPPRIMÉ- 000 UTILISATEURS)
- Montrer tous les badges que vous souhaitez supprimer de la mémoire ou fermer la gestion des archives en présentant la master card ou en faisant expirer le compte à rebours

FONCTION NET (OCPP)

BORNE GÉRÉE À DISTANCE

- **NET** : liste des utilisateurs autorisés contenue dans la mémoire du serveur local
- **OCPP** : liste des utilisateurs autorisés contenue dans la mémoire de la borne centrale

CONSEILS DE BRANCHEMENT

Système de connexion avec électronique MAX0 uniquement

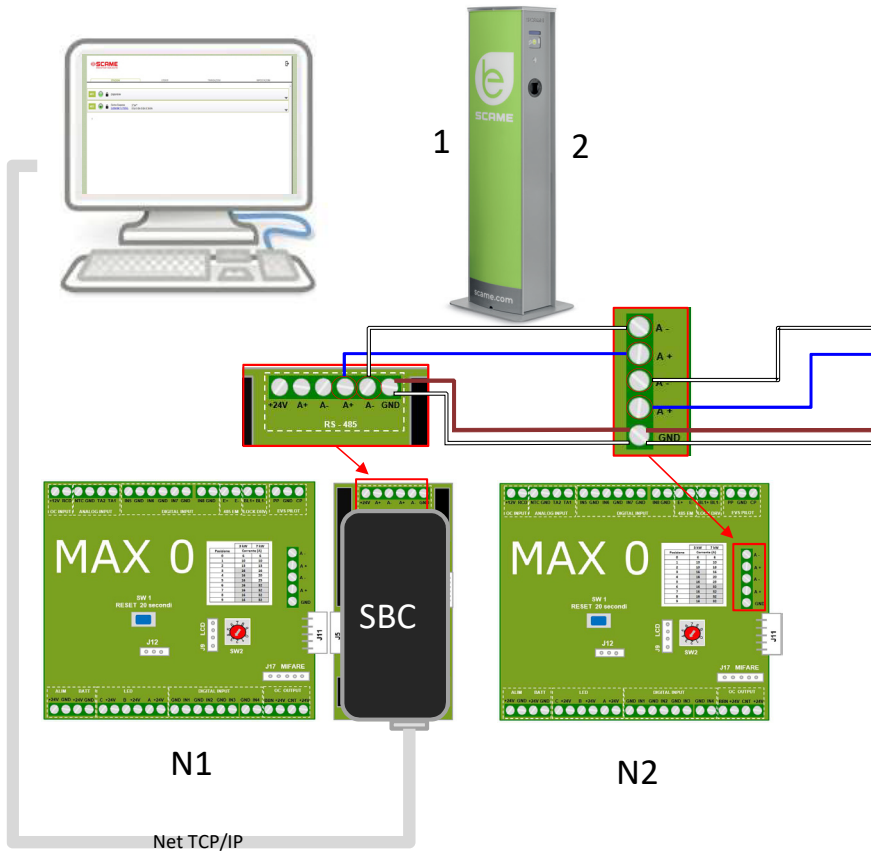



**CÂBLE RÉSEAU TYPE F/UTP CAT6
DANS UN PIPELINE SÉPARÉ**

Capacités mutuelles < 10 pF/m

Déséquilibre de la capacité < 60 pF/m

Paire bleu/blanc :

Bleu : A+

Blanc : A-

Paire marron/blanc :

Marron : GND

Blanc : GND

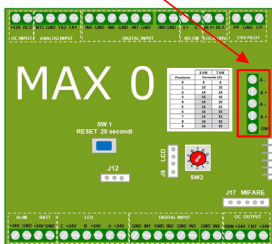
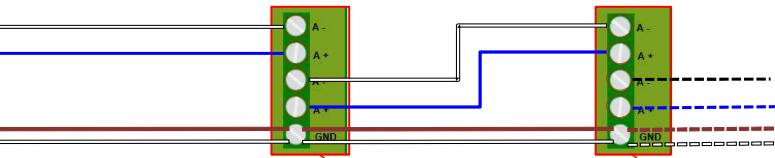

N3

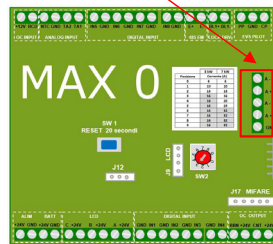

N4.....N16

16 adresses maximum pour chaque borne maître

MODE D'EMPLOI BORNES DE RECHARGE AC

Système de connexion avec électronique SCU uniquement

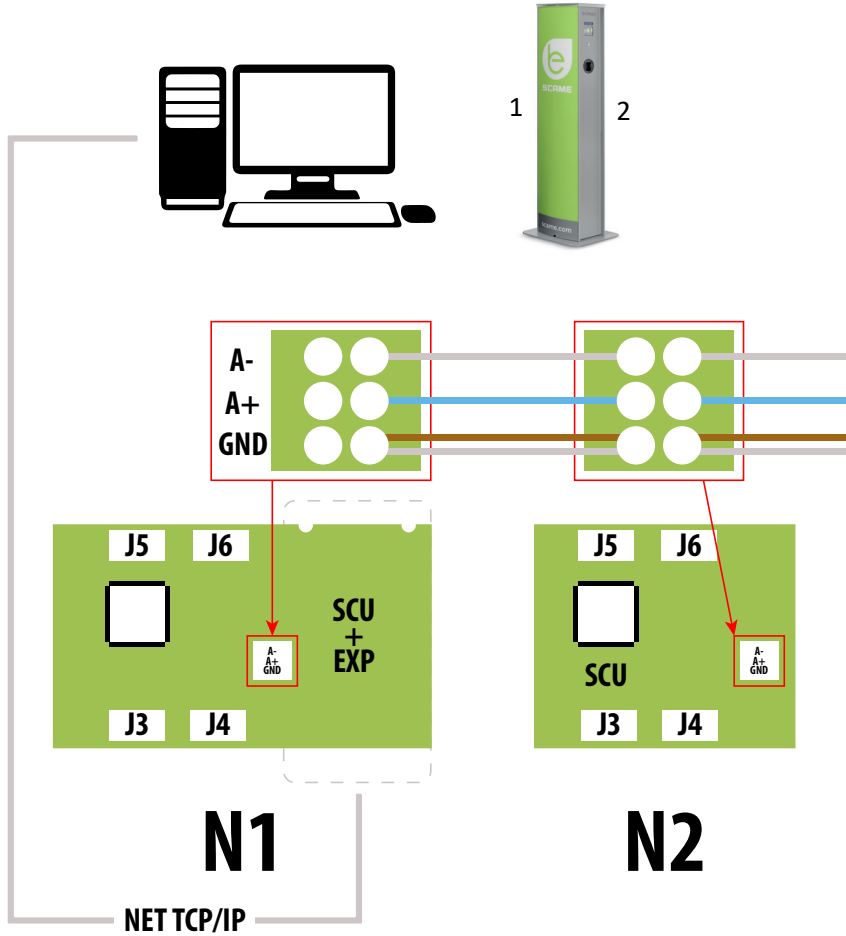

3



4



**CÂBLE RÉSEAU TYPE F/UTP CAT6
DANS UN PIPELINE SÉPARÉ**
Capacités mutuelles < 10 pF/m
Déséquilibre de la capacité < 60 pF/m

Paire bleu/blanc :

Bleu : A+

Blanc : A-

Paire marron/blanc :

Marron : GND

Blanc : GND

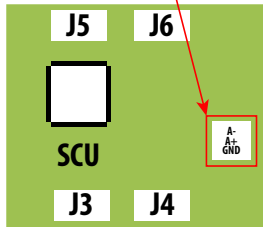
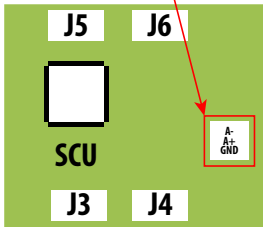
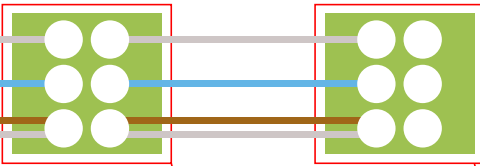

N3

N4...N16

16 adresses maximum pour chaque borne maître

MODE D'EMPLOI BORNES DE RECHARGE AC

Système de connexion mixte avec électronique MAX0/SCU

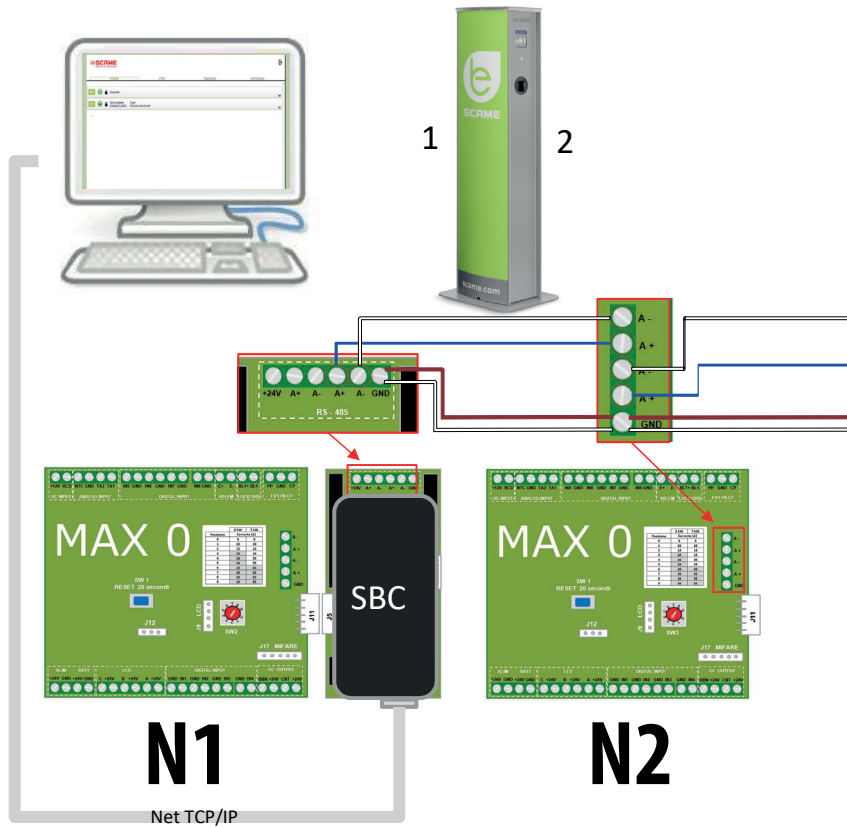

3



4



**CÂBLE RÉSEAU TYPE F/UTP CAT6
DANS UN PIPELINE SÉPARÉ**

Capacités mutuelles < 10 pF/m

Déséquilibre de la capacité < 60 pF/m

Paire bleu/blanc :

Bleu : A+

Blanc : A-

Paire marron/blanc :

Marron : GND

Blanc : GND

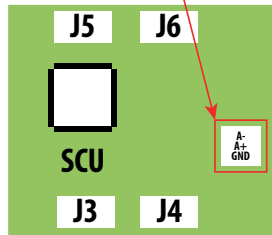
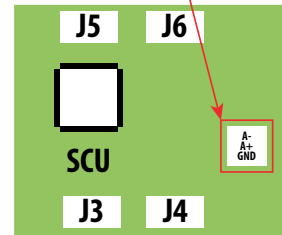
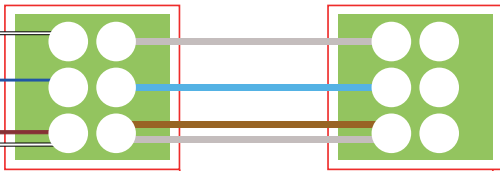

N3 N4...N16

16 adresses maximum pour chaque borne maître

INSTRUCTIONS D'UTILISATION

Le système de gestion Scame ne nécessite pas d'installation de logiciel, il suffit d'accéder via un navigateur comme une page Web normale.

(Internet Explorer, Google Chrome, Firefox...)

Dans le cas de réseaux non sécurisés, une connexion cryptée peut être activée (protocole HTTPS).

Pour se connecter au système de gestion, il faut :

- Connecter la borne maître à l'ordinateur ou à un réseau local via le port ETHERNET ou WiFi (si présent).
- Connecter la ligne série RS485 provenant des bornes satellite à la borne maître (jusqu'à 16 points de recharge).
- Via votre navigateur Web, accédez à l'adresse IP du serveur (adresse par défaut : 192.168.30.126 ; **nom d'utilisateur : admin ; mot de passe : gsroot**)

LISTE DES BORNES

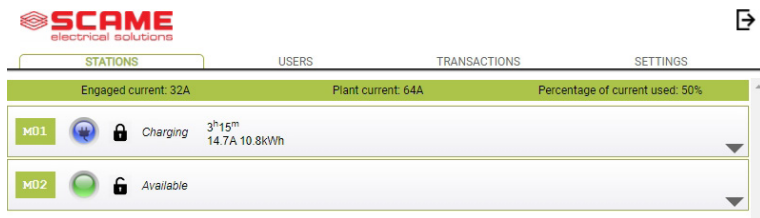

The screenshot shows the SCAME management interface. At the top, there is a navigation bar with tabs for STATIONS, USERS, TRANSACTIONS, and SETTINGS. Below the navigation bar, there are three status indicators: Engaged current: 32A, Plant current: 64A, and Percentage of current used: 50%. The main content area displays a list of charging stations. The first station, MD1, is in a 'Charging' state, indicated by a blue lightning bolt icon and a lock icon. It shows a duration of 3h15m and a consumption of 14.7A 10.8kWh. The second station, MD2, is in an 'Available' state, indicated by a green circle icon and a lock icon.

STATIONS	USERS	TRANSACTIONS	SETTINGS
Engaged current: 32A Plant current: 64A Percentage of current used: 50%			
MD1	Charging	3h15m 14.7A 10.8kWh	
MD2	Available		

L'écran affiche l'état des prises en temps réel :

- Si la prise n'est pas utilisée, l'écran affiche « Disponible ».
- Si la prise est en cours d'utilisation, l'écran affiche « En Charge », l'utilisateur qui l'utilise, la durée de la charge, l'énergie consommée et le courant instantané.
- S'il n'y a pas de communication entre la borne et le serveur, l'écran affiche « Déconnectée ».
- s'il y a une anomalie, l'erreur est signalée

INFORMATIONS DÉTAILLÉES DES PRISES

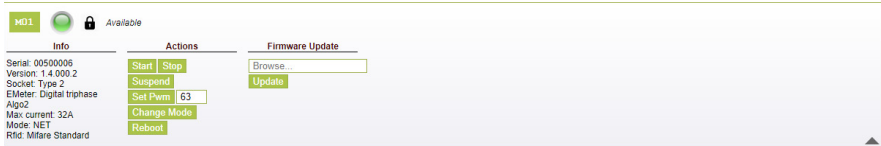

En cliquant sur la petite flèche en bas à droite, vous pouvez afficher des informations plus détaillées et envoyer des commandes.

Les informations suivantes s'affichent :

- **Sériel** : numéro de série de la carte de contrôle
- **Versión** : version du firmware de contrôle de la prise
- **Socket** : nom technique de la prise
- **EMeter** : type du système de mesure du courant
- **Max Current** : valeur maximum du courant de sortie pouvant être fourni par la prise (A)
- **Mode** : Mode de fonctionnement de la prise
 - ◇ **FREE**: accès libre
 - ◇ **NET**: accès après autorisation (carte RFID)
- **Rfid** : type de lecteur RFID installé

La prise peut être commandée avec les commandes suivantes :

- **Start** : autorise une charge (utile uniquement si prise en mode **NET**)
- **Stop** : lance le processus d'interruption de la charge
- **Suspend/Resume** : interrompt/repren la distribution du courant sans interrompre la charge (le connecteur reste bloqué dans la prise)
- **Set Pwm** : limite la valeur de courant maximum fournie au véhicule (valeurs entières comprises entre 6 et 63 A. La valeur maximum du courant distribué ne dépassera en aucun cas la capacité de courant de la prise et /ou du câble cord-set)
- **Change Mode** : change le mode de fonctionnement de la prise (**LIBRE** ou **NET**)
- **Redémarrage** : redémarre l'électronique qui contrôle la prise.
- **Versión Firmware** : permet d'actualiser la version du firmware de l'électronique de contrôle de la prise

UTILISATEURS



STATIONS

USERS

TRANSACTIONS

SETTINGS

User	Card	Scalar	Expire	Enabled
TEST1	713BC289000000			true
TEST2	B58383D3000000		2021-01-30	true
TEST3	E4F652B0000000	9		true
TEST4	4EC607ED000000			true

Add User

L'écran **USERS** affiche les données des utilisateurs et les paramètres d'accès au service de facturation qui peuvent être modifiés en cliquant sur le lien du nom (colonne Utilisateur).

Vous pouvez ajouter un nouvel utilisateur avec le bouton « Ajouter un utilisateur ».

MODIFIER L'UTILISATEUR

[STATIONS](#)
[USERS](#)
[TRANSACTIONS](#)
[SETTINGS](#)
X

User	<input type="text" value="TEST1"/>
Card	<input type="text" value="713BC2B9000000"/>
Vehicle	<input type="text"/>
Phone	<input type="text"/>
E-mail	<input type="text"/>
Scalar	<input type="text"/>
Expire	<input type="text" value="yyyy-mm-dd"/>
Enabled	<input checked="" type="checkbox"/>
	<input type="button" value="Delete"/> <input type="button" value="Save"/>

[Transactions >](#)

Cette page permet de :

- Saisir ou modifier les données de l'utilisateur.
- Activer ou désactiver la carte de l'utilisateur ou la conditionner en fonction d'un nombre maximum de charges et/ou d'une date d'expiration.
- Supprimer l'utilisateur du système de gestion.
- Afficher les données de toutes les recharges effectuées par l'utilisateur en cliquant sur le lien « **Transactions** ».

TRANSACTIONS



STATIONS

USERS

TRANSACTIONS

SETTINGS

Id	Connector	User	State	Error	Start	Stop	Duration	kWh
62	2	< TEST1	open		2020/09/15 10:05:43		5m	0.6
61	2	< TEST4	canceled	timeout	2020/09/15 10:04:53	2020/09/15 10:04:58	0m	0
60	1	FREE	open		2020/09/15 06:45:48		3h 25m	11.4
59	1	FREE	closed	CPLS	2020/09/14 13:10:08	2020/09/14 13:10:47	0m	0
58	1	FREE	closed	CPLS	2020/09/14 13:09:25	2020/09/14 13:09:57	0m	0
57	2	FREE	closed		2020/09/14 11:54:36	2020/09/14 17:10:02	5h 15m	10
56	2	FREE	closed		2020/09/14 06:34:58	2020/09/14 11:01:41	4h 26m	26.7
55	1	FREE	closed	CPLS	2020/09/14 06:26:29	2020/09/14 13:09:05	6h 42m	15.8
54	1	FREE	closed	CPLS	2020/09/11 06:54:32	2020/09/11 16:00:55	9h 6m	29.4
53	2	FREE	closed	CPLS	2020/09/11 06:08:50	2020/09/11 12:18:59	6h 10m	44.8



All Transactions

Dans l'écran **TRANSACTIONS** il est possible d'afficher les données de toutes les transactions, en surveillant la durée de la charge et l'énergie fournie par chaque prise.

En cliquant sur **ALL TRANSACTIONS** celles-ci apparaîtront.

Il est également possible de filtrer par utilisateur (en cliquant sur le lien du [nom](#)) et d'exporter les données au format CSV (compatible avec Excel) en cliquant sur « enregistrer transactions ».

CONFIGURATIONS

STATIONS	USERS	TRANSACTIONS	SETTINGS
▶ Network Setup			
▶ OCPP Type Selector			
▶ OCPP 1.5 Setup			
▶ OCPP 1.5 Configurations			
▶ Load Balancing			
▶ Advanced Setup			

Dans cet écran, vous pouvez configurer les paramètres du système.

CONFIGURATION DU RÉSEAU

▼ Network Setup

IP Address	<input type="text" value="192.168.30.126"/>
Net Mask	<input type="text" value="255.255.255.0"/>
Gateway	<input type="text" value="192.168.30.1"/>
DNS	<input type="text" value="8.8.8.8"/>
Hostname	<input type="text" value="SCMSRV0000"/>

Cette section permet de préciser les paramètres de configuration du réseau du SBC en programmant l'adresse IP à laquelle la page web du système de gestion.

CONFIGURATION OCCP

▼ OCPP 1.5 Setup

OCPP Enabled	<input type="checkbox"/>
Central Station IP Address	<input type="text"/>
Accepts messages only from the above IP address	<input type="checkbox"/>
Central Station TCP Port	<input type="text"/>
Central Station Path	<input type="text"/>
Charge Box TCP Local Port	<input type="text" value="82"/>
Charge Box Path	<input type="text" value="/cp"/>
Charge Box Public IP Address (*)	<input type="text"/>
Charge Box Public IP auto detection: (*) <small>(*) If the value of previous parameter is omitted!</small>	<input type="checkbox"/>
Charge Box Public TCP Port	<input type="text" value="82"/>
Charge Box Identity	<input type="text"/>
SIM Card Serial Number (ICCID)	<input type="text"/>
SIM Card PIN (MSI)	<input type="text"/>

Save

▼ OCPP 1.5 Configurations

BlinkRepeat	<input type="text" value="0"/>
ChargePointId	<input type="text" value="n/a"/>
ClockAlignedDataInterval	<input type="text" value="0"/>
ConnectionTimeOut	<input type="text" value="60"/>
HeartBeatInterval	<input type="text" value="60"/>
LightIntensity	<input type="text" value="0"/>
MeterValuesAlignedData	<input type="text" value="n/a"/>
MeterValuesSampledData	<input type="text" value="Energy Active Import Register"/>
MeterValueSampleInterval	<input type="text" value="300"/>
ProximityContactRetries	<input type="text" value="0"/>
ProximityLockRetries	<input type="text" value="0"/>
ResetRetries	<input type="text" value="0"/>
StopTxnAlignedData	<input type="text" value="0"/>
StopTxnSampledData	<input type="text" value="0"/>
PwmMode	<input type="text" value="1-63"/>
scame_NotifyFaultStatusOnEvents	<input type="text" value="false"/>
scame_EnableThreePhaseMeterValues	<input type="text" value="false"/>
scame_MeterValuesCompactFormat	<input type="text" value="false"/>

Save

Dans ces sections, il est possible de définir et de configurer les paramètres pour définir la connexion via OCPP 1.5 SOAP et 1.6 JSON à une BORNE CENTRALE. Référez-vous au propriétaire de la borne centrale et au document officiel OCPP pour renseigner les champs.

ÉQUILIBRAGE DE CHARGE (EN OPTION)

▼ Load Balancing

Algorithm	Democratic Static ▼
Minimum socket current	6
Maximum plant current	64

Save

Dans cette section, il est possible de spécifier quel algorithme de répartition de charge sera appliqué aux prises contrôlées par le système de gestion. Pour désactiver la répartition de charge, sélectionner aucun dans le champ « Algorithme ».

L'algorithme de Répartition Équitable distribue le courant disponible dans le système de manière égale à toutes les prises branchées. Si le courant maximum d'installation ne suffit pas pour garantir une charge simultanée sur toutes les prises, les nouvelles sessions de charges seront suspendues (connecteur bloqué mais aucune énergie en sortie). Le système est en mesure de détecter un véhicule ayant terminé la charge et de répartir sa valeur de courant sur les autres prises ou de reprendre les éventuelles charges suspendues.

Pour un bon fonctionnement, toutes les prises doivent être branchées à une seule ligne électrique dédiée.

Le champ « Courant minimum de la prise » contient la valeur (nombre entier) de courant (A) sous laquelle la charge du véhicule est suspendue (chaque véhicule a une valeur minimale de courant sous laquelle il ne peut se recharger).

Le champ « Courant maximum de l'installation » doit être saisi de la valeur (nombre entier) du courant (A) dédié aux systèmes de recharge. La saisie d'une valeur supérieure au courant réellement disponible peut provoquer l'intervention des systèmes de protection de ligne.

AUTRES PARAMÈTRES

▼ Advanced Setup

Date/Time	<input type="text" value="2020/09/15 11:58:28"/>	<input type="button" value="Save"/>
Language	<input type="text" value="English"/>	<input type="button" value="Save"/>
Update Configuration	<input type="button" value="Scegli file"/> Nessun ...zionato	<input type="button" value="Update"/>
Software Version	<input type="text" value="1.3.3"/>	
Software Update	<input type="button" value="Scegli file"/> Nessun ...zionato	<input type="button" value="Update"/>
Reset Software	<input type="button" value="Reset"/>	
Reboot SBC	<input type="button" value="Reboot"/>	
HTTPS Web Interface Enabled	<input type="checkbox"/>	<input type="button" value="Save"/>

Dans cette section, vous pouvez définir la date et la langue du système, installer les mises à jour et redémarrer le logiciel ou le système d'exploitation SBC.

ANOMALIES

Écran (si présent)	Paire de led	Led RVB	Cause/solution
x	x x	x	La borne n'est pas alimentée. Contrôler la présence de tension.
RCBO (DISJONCTEUR DIFFÉRENTIEL) FAULT	x x	●	Intervention de la protection. Contrôler le véhicule, réarmer l'interrupteur, et redémarrer la borne.
MIRR FAULT	x x	●	Des contacts collés ont été détectés. Contrôler le contacteur, réarmer l'interrupteur.
CPLS FAULT	(((○))) x	(((●)))	Circuit pilote ouvert. Véhicule déconnecté ou contrôler le câble « cord-set ».
CPSE FAULT	(((○))) x	(((●)))	Panne du circuit pilote. Contrôler le câble « cord-set ».
PPLS FAULT	(((○))) x	(((●)))	Plug présence ouvert. Fiche déconnectée ou contrôler le câble cord-set.
PPSE FAULT	(((○))) x	(((●)))	Panne plug présence. Contrôler le câble « cord-set ».
BLCK FAULT	(((○))) x	(((●)))	Bloc fiche mal positionné. Fiche non branchée correctement ou contrôler le fonctionnement du bloc actionneur.
OVCE FAULT	(((○))) x	(((●)))	Une consommation supérieure au courant maximum réglé a été détectée. Contrôler le véhicule.
VENT FAULT	(((○))) x	(((●)))	Un véhicule nécessitant une ventilation a été détecté. Ponter contact IN7-GND (MAX0) / J21(SCU) si l'installation est présente ou en cas de ventilation naturelle.
RCTE FAULT	(((○))) x	(((●)))	Diode de contrôle du circuit pilote absente. Contrôler le véhicule.
PEN FAULT	(((○))) x	(((●)))	Tension anormale détectée. Vérifiez l'alimentation électrique.

ANOMALIES

Écran (si présent)	Paire de led	Led RVB	Cause/solution
EMTR FAULT	(((○))) ×	(((●)))	Mauvaise communication avec le compteur d'énergie numérique. Contrôler le fonctionnement du compteur ou la présence de perturbations sur la ligne sériele.
RCDM FAULT	(((○))) ×	(((●)))	Dispersion vers la terre détectée avec un composant direct supérieure à 6 mA. Contrôler le véhicule.
ABSENCE DE TENSION (minuteur)	(((○))) ×	(((●)))	Absence de tension durant une charge. Si la tension est rétablie dans les 3 minutes qui suivent, la charge reprend, dans le cas contraire elle s'arrête (uniquement avec une batterie auxiliaire).
DÉBRANCHER LA FICHE	(((○))) ×	(((●)))	Une fiche a été branchée sans aucune autorisation. Débrancher la fiche et présenter une carte autorisée.
UTILISATEUR NON AUTORISÉ	(((○))) ×	(((●)))	Le code relevé n'a pas été identifié ou autorisé. Ajouter ou autoriser le nouveau code dans le système de gestion.
FERMER LE COUVERCLE	○ ×	●	Manque de fermeture du couvercle détecté. Fermer le couvercle ou contrôler le fonctionnement du commutateur.
MFRE FAULT	○ ×	●	Mauvaise communication avec le lecteur RFID. Contrôler le fonctionnement du lecteur ou la présence de perturbations sur la ligne sériele.
CLKE FAULT	○ ×	●	Date et heure non réglées.

× = éteint ○ - ● - ● = voyant fixe (((○))) - (((●))) - (((●))) = voyant intermittent

PROGRAMMATEUR DE CARTES (208.PROG2)

LOGICIEL DE PROGRAMMATION - Uniquement pour les systèmes d'exploitation Microsoft Windows 7, 8, 10

- Avant de connecter le programmeur à votre ordinateur, téléchargez le logiciel d'application 208Prog2_V1.zip depuis la zone de téléchargement de notre site Web <https://e-mobility.scame.com/download>.
- Installez le logiciel en exécutant le programme 208Prog2Installer_V1.exe.
- À moins que vous n'ayez des besoins particuliers, nous vous recommandons d'accepter les choix proposés et d'installer les pilotes (si l'installation des pilotes n'est pas possible, procédez quand même).
- Connectez le programmeur à un port USB de votre ordinateur.

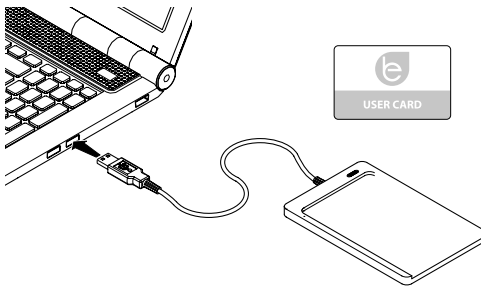

- Exécutez le programme 208Prog2_V1.exe, le programme affichera ce qui suit les captures d'écran suivantes

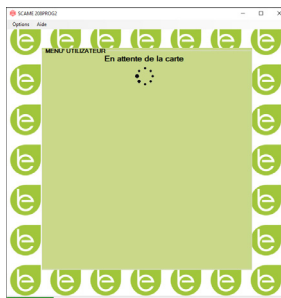
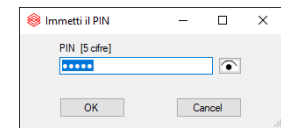

- Saisir un code PIN de verrouillage en écriture non autorisé (facultatif, 5 chiffres, par défaut 00000)
- Vérifiez la connexion correcte du programmeur (voir l'encadré vert en bas à gauche).
- Sélectionnez la langue souhaitée dans le menu OPTIONS

PROGRAMMATION DU BADGE

- Placez le badge carte utilisateur sur le programmeur, le programme affichera l'écran suivant :



- Pour modifier le code du badge (facultatif) : Modifiez le champ UID en saisissant 8 chiffres hexadécimaux quelconques (par exemple AAAA0001).
- Pour créer une carte sans restriction, laissez le type d'accès sélectionné sur LIBRE.
- Cliquez sur le bouton CRÉER LA CARTE, un court bip sonore confirmera la création de la carte.

- Pour activer les limitations, sélectionnez le type d'accès LIMITÉ, le programme affichera l'écran suivant:

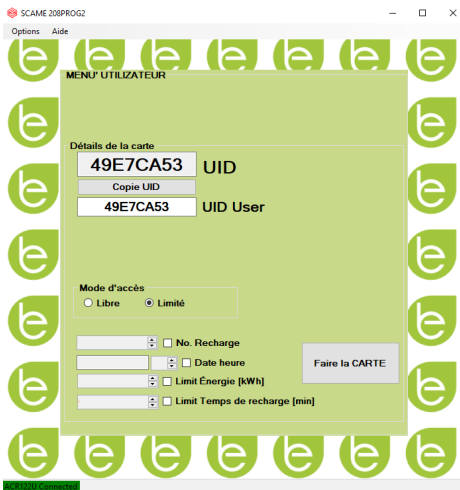

- Pour activer une ou plusieurs limitations, marquez le champ correspondant.
- Pour modifier le paramètre, cliquez sur les flèches.
- Laissez le champ vide si vous ne souhaitez pas activer la limitation correspondante.
- Cliquez sur le bouton CRÉER LA CARTE, un court bip sonore confirmera la création de la carte (Les limites d'énergie et de temps ne peuvent être définies que pour les versions de firmware 1.4.020 ou ultérieures)

PROGRAMMATION DE LA CARTE MASTER

- Placez la carte master sur le programmeur, le programme affichera l'écran suivant :



- Pour régler la date et l'heure sur la station, sélectionnez DATE HEURE.
- Pour supprimer les cartes d'utilisateur enregistrées dans la station, sélectionnez EFFACER LISTE
- Cliquez sur le bouton CRÉER LA CARTE, un court bip sonore confirmera la création de la carte.
- Passez la carte master sur le lecteur de la station pour que le réglage soit effectif.

MODE D'EMPLOI BORNES DE RECHARGE AC

POWER MANAGEMENT (EN OPTION)

La fonction POWER MANAGEMENT permet de moduler automatiquement le courant de charge du véhicule électrique en fonction de la puissance contractuelle de l'utilisateur et de la puissance utilisée par l'habitation (par exemple, machine à laver, télévision, four, etc.) afin d'éviter des déclenchements intempestifs du compteur.

ATTENTION

Si la puissance disponible est insuffisante, la station suspendra toute charge en cours et la reprendra dès que possible.

Veuillez noter qu'il existe sur le marché des véhicules électriques qui ne sont pas compatibles avec cette fonction, de sorte que la procédure de « réveil » mise en œuvre dans la station (conformément à la norme IEC/EN 61851-1) n'a aucun effet.

Ces véhicules peuvent rester dans un état de « veille » et ne reprendront pas la charge à moins d'être déconnectés de la station ou d'effectuer une autre action de déverrouillage (consultez le manuel de votre voiture).

INSTALLATION

La borne est fournie avec un compteur d'énergie supplémentaire (déjà configuré) à installer et à brancher comme suit :

BORNE MONOPHASÉE

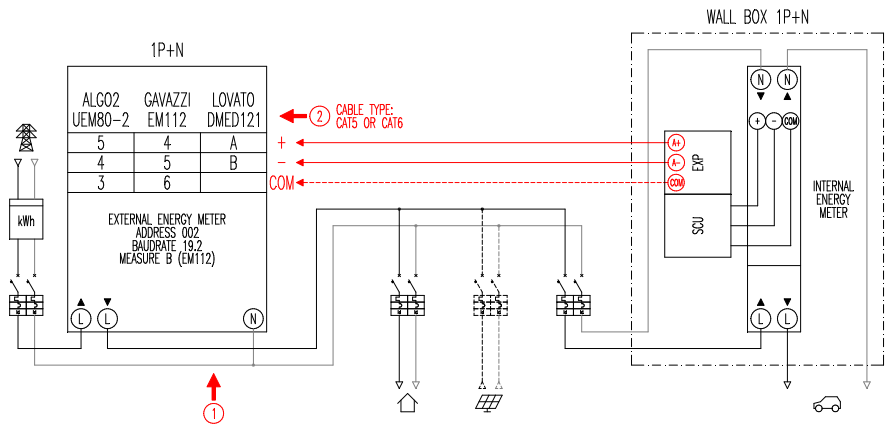

BORNE TRIPHASÉE

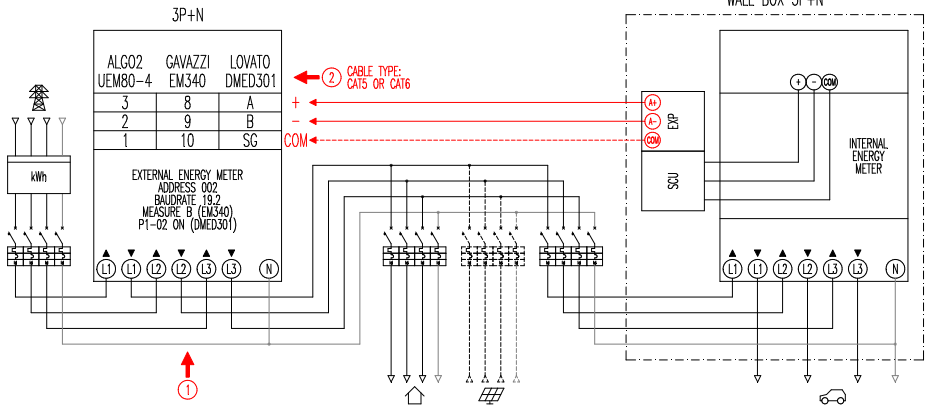

Remarques :

1. Installer le compteur d'énergie supplémentaire en aval du compteur d'énergie et/ou de l'interrupteur général et en amont d'une éventuelle installation photovoltaïque.
2. Raccorder le compteur d'énergie supplémentaire au borne CN3 sur électronique SCU moyennant un câble blindé (par ex. Type CAT5-CAT6).
3. En cas de mauvaise communication avec le compteur d'énergie supplémentaire, la borne bloque la charge et l'écran affiche le message « EMEX FAULT » (voir programmation).
4. La puissance maximale supportée par le compteur supplémentaire est de :
 - monophasée 63A = 14,5kW; monophasée 80A = 18,4kW; monophasée 100A = 23kW
 - triphasée 65A = 45kW; triphasée 80A = 55,3kW

AFFICHAGE

Durant la charge, l'écran affiche la durée de la charge (heures/minutes/secondes) et cycliquement :

- l'énergie en sortie en kilowattheure (**Etot**).
- Le courant absorbé par le véhicule en ampères (seulement **L1** pour borne monophasée, **L2+L3** pour borne triphasée).
- La puissance absorbée par le véhicule en kiloWatt (**Pist**).
- Potenza totale assorbita dalla rete in kiloWatt (**Pest**).

PROGRAMMATION

Pour accéder au menu de programmation, quand l'écran affiche le message PRISE DISPONIBLE (en mode libre) ou PRÉSENTER LA CARTE (en mode personnel), maintenir la touche d'arrêt enfoncée jusqu'à visualiser le message ÉNERGIE EN SORTIE.

Relâcher la touche et la maintenir encore enfoncée jusqu'à ce que l'écran affiche le message MOT DE PASSE (par défaut 000) : appuyer brièvement pour augmenter la valeur, appuyer longuement pour la confirmer.

Après avoir saisi correctement le mot de passe, l'écran affiche en mode cyclique (pression de courte durée) les paramètres suivants:

- **P_{MAX}** (par défaut 3 kW) : il s'agit de la valeur de puissance maximale pouvant être absorbée par le réseau (il est conseillé de renseigner la puissance contractuelle de votre compteur d'énergie).
- **I_{min}** (par défaut 6.0A) : il s'agit de la valeur minimale à laquelle le véhicule peut être rechargé (nous conseillons de consulter le manuel de votre voiture pour déterminer cette valeur).
- **H_{power}** (par défaut 1 %) : il s'agit de la valeur d'hystérésis du seuil de puissance à laquelle la borne (pour les installations caractérisées par des écarts de puissance, nous conseillons d'augmenter la valeur pour éviter des coupures/redémarrages fréquents de la charge).
- **D_{set}** (par défaut 0,5 kW) : il s'agit de la valeur variation de puissance qui n'influence pas le système de réglage (pour les installations caractérisées par des écarts de puissance, nous conseillons d'augmenter la valeur pour éviter des modulations fréquentes du courant de charge du véhicule).
- **D_{MAX}** (par défaut 40%) : c'est le surplus de puissance (par rapport à la puissance contractuelle) au-delà de laquelle la charge en cours est immédiatement suspendue (il est conseillé de réduire la valeur dans le cas de déclenchements intempestifs du compteur).
- **UNBALANCE** (par défaut OFF) : uniquement pour le triphasé, permet de déséquilibrer la charge sur la phase L1 en cas de charge de véhicule électrique monophasé.

EXEMPLE : COFFRET MURAL TRIPHASÉ AVEC P _{MAX} RÉGLÉ À 6 kW		
UNBALANCE	PUISSANCE DE SORTIE MAXIMALE	
	DEPUIS VÉHICULE TRIPHASÉ	DEPUIS VÉHICULE MONOPHASÉ
OFF	6 kW	2 kW
ON	6 kW	6 kW

- **EMEX FAULT** (par défaut ON) : active ou désactive le contrôle de la communication avec le compteur d'énergie externe (il est conseillé de désactiver le contrôle uniquement en cas d'urgence car, sans communication, la station ne module pas la puissance et charge constamment au PMAX défini).
- **TIME RANGE** (par défaut OFF) : avec PMAX entre 3 et 4,5kW, permet l'extension de la puissance contractée jusqu'à un maximum de 6kW (y compris 10 % de surplus) pendant les heures de la bande de consommation 3 (fonction exclusive pour l'Italie, seulement pour les stations avec serveur local conformément à la résolution 541/2020/R/EEL).
- **PASSWORD** (par défaut 000) : permet de modifier le mot de passe défini par défaut.

Le paramètre affiché peut être modifié par une pression longue sur la touche d'arrêt, une pression courte pour augmenter la valeur, une pression longue pour la confirmer.

Sans aucune pression de la touche la borne revient au mode initial après 10 secondes.

MODE D'EMPLOI BORNES DE RECHARGE AC

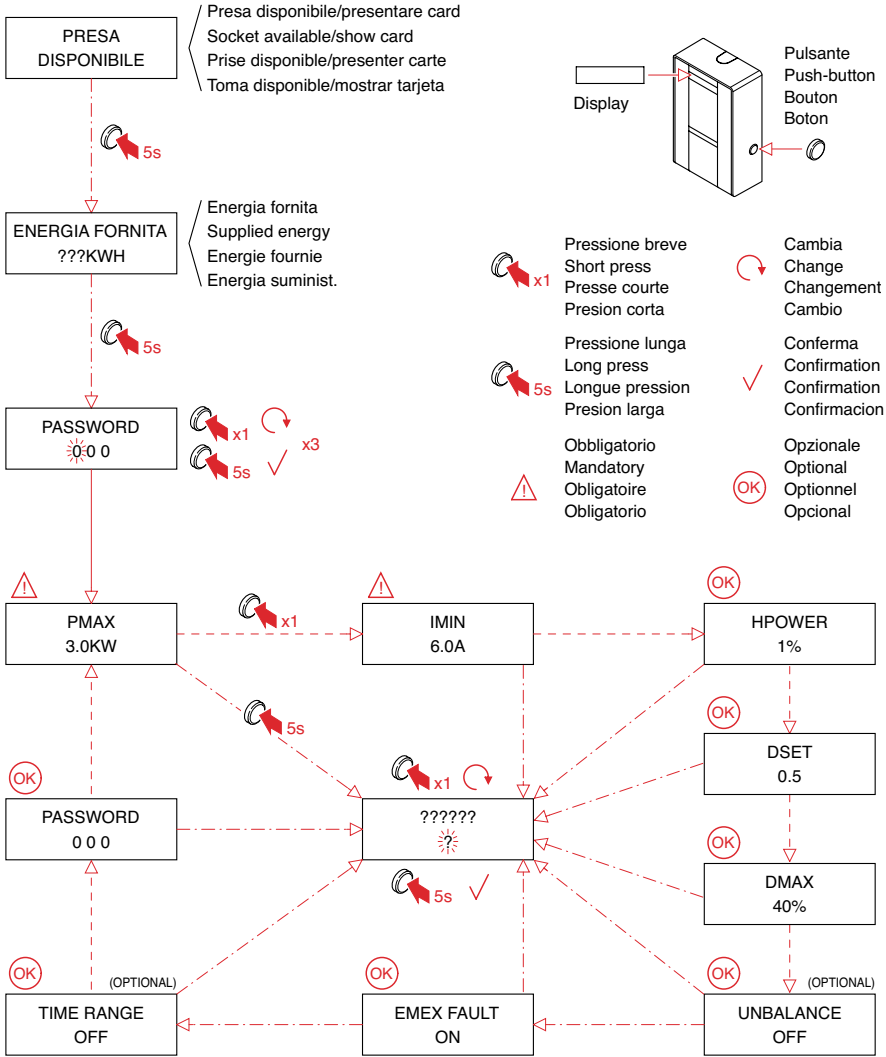

MAINTENANCE

La borne de recharge est fondamentalement un tableau de distribution, nous conseillons de faire effectuer au personnel qualifié les opérations suivantes, à des intervalles réguliers :

- Tous les six mois : contrôler la structure et les composants électriques externes et l'efficacité des interrupteurs de protection.
- Tous les douze mois : contrôler les composants électriques internes et le serrage des cosses.

ASSISTANCE

En cas de problèmes de fonctionnement, La première personne à contacter est votre installateur de confiance.

Le SAV Scame est à votre disposition pour répondre à toutes vos questions techniques.

Visitez notre site web : <https://emobility-scame.com/>

INSTRUCTIONS DE DISPOSITION



“Mise en œuvre de la directive 2012/19/UE relative aux déchets d'équipements électriques et électroniques (RAEE)”, relative à la réduction de l'utilisation de substances dangereuses dans les équipements électriques et électroniques, ainsi qu'à l'élimination des déchets”.

Le symbole de la poubelle barrée d'une croix figurant sur l'équipement ou sur son emballage indique que le produit doit être éliminé séparément des autres déchets à la fin de sa durée de vie utile.

L'utilisateur doit donc remettre l'équipement mis au rebut à des centres de collecte séparés appropriés pour les déchets électriques et électroniques.

Pour plus de détails, veuillez contacter l'autorité compétente.

Une collecte séparée adéquate de l'équipement pour un recyclage ultérieur, un traitement ou une élimination compatible avec l'environnement aide à prévenir les dommages à l'environnement et à la santé humaine et favorise la réutilisation et/ou le recyclage des matériaux qui composent l'équipement.

L'élimination illégale du produit par l'utilisateur implique l'application des sanctions administratives prévues par la législation en vigueur.



E-MOBILITY

VIA SPIAZZI, 45

24028 PONTE NOSSA (BG) ITALY

TÉL. +39 035 705000

FAX +39 035 703122

emobility-scame.com

e-mobility@scame.com